

D Montageanleitung

Lesen Sie vor der Montage erst diese Anleitung.

Stellen Sie sicher, dass der Untergrund und die Umstände sich für die Montage eines Regendusche-Sets eignen.

Bevor Sie anfangen:

- Spülen Sie die Leitungen gut durch, sodass von den Leitungen aus kein Schmutz in den Hahn gelangen kann. Schließen Sie den Wasserdruck ab. Kontrollieren Sie, ob der Mittenabstand der Anschlüsse in der Wand in die Toleranz gemäß der Zeichnung fällt (150 +/- 15 mm).
- Bestimmen Sie die Länge der S-Koppelung, indem Sie das Schraubengewinde in das Anschlussrohr drehen (ohne Abdichtungsband). Die Koppelung darf ca. 35 mm und höchstens 40 mm aus der Wand herausragen. Sägen Sie nötigenfalls einen Teil der S-Koppelung etwas im Anschlussrohr ab. Entfernen Sie nach dem Sägen alle losen Teile.
- Drehen Sie Teflonband auf die S-Koppelungen (achten Sie auf die Drehrichtung) und schrauben Sie diese in das Wasserrohr.
- Stellen Sie sicher, dass die S-Koppelungen waagrecht sind.
- Füllen Sie den Hohlraum zwischen der Mauer und der S-Koppelung mit neutralem Silikonkitt, sodass hinter die Fliesen keine Feuchtigkeit eindringen kann.

Installation des Hahns:

- Setzen Sie die Gummidichtung mit Filter in die S-Koppelung.
- Schieben Sie den Hahn über die S-Koppelungen und fixieren Sie den Hahn so straff wie möglich gegen die Mauer.
- Fixieren Sie den Hahn mit den Inbusschrauben an der Unterseite des Hahns, indem Sie diese andrehen.

Montage der Duschstange:

- Drehen Sie die Duschstange auf den Hahn und stellen Sie sicher, dass diese waagrecht ist.
- Befestigen Sie die Wandstütze gemäß der Zeichnung.
- Fixieren Sie die Duschstange mit dem mitgelieferten Inbusschlüssel in die Wandstütze. Installation kontrollieren
- Kontrollieren Sie nach der Installation, ob es zwischen den Verbindungsteilen keine Leckagen gibt.

Reinigung und Pflege:

- Mit einem weichen, feuchten Tuch reinigen; keine aggressiven Reinigungsmittel, Scheuermittel, Topfkratzer oder Papier verwenden.
- Sollte aus dem Hahn nur kaltes Wasser kommen, kontrollieren Sie dann, ob die Warm- und Kaltwasseranschlussrohre korrekt am Hahn angeschlossen sind.
- Um die Schönheit des Handbrause-Sets zu bewahren, empfehlen wir, es täglich mit einem weichen Tuch abzutrocknen

Garantie:

Ihr Kassenbon ist, zusammen mit dieser Anleitung, Ihr Garantieschein. Diese müssen Sie bei einer Inanspruchnahme der Garantie beide jederzeit vorlegen können.

S Monteringsveiledning

Les først veiledningen før du begynner.

Vær oppmerksom på at vegg og forhold egner seg til montering av regndusjsett.

Før du begynner:

- Skyll ledningene godt slik at ikke noe smuss kan komme fra ledningene inn i kranen. Steng vanntilførselen. Se bildet for senteravstand i veggens tilkobling (150 +/- 15mm).
- Bestem S-koblingens lengde ved å montere anslutningsmuttere med innvendige gjenger (uten tettningsstape). Koblingen skal stikke ut fra veggen ca. 35 mm minimalt og 40 mm maksimalt. Om nødvendig sag bort en del av S-koblingen i tilførselsledningen. Fjern løse deler etter saging.
- Sett teflontape på de S-koblingene (OBS skrueretning) og skru fast i vannledning.
- Vær oppmerksom på at S-koblingen ligger vannrett.
- Fyll hullene mellom vegg og S-kobling med nøytralt silikonkitt, slik at fukt ikke kan trenge seg inn bak flisene.

Montering av kranen:

- Sett gummi pakningen med filter i S-koblingen.
- Skyv kranen over S-koblingen og fest kranen så tett som mulig mot veggen.
- Fest kranen med sekskantskruene på kranens underkant.

Montering av dusjstang:

- Skru dusjstangen på kranen og vær oppmerksom på at den ligger vannrett.
- Fest veggstøtte etter tegningen.
- Sett dusjstangen i veggstøtte med sekskantnøkkel, som følger med.

Kontroller installasjon:

- Kontroller etter installasjon at det ikke er lekkasje mellom koblingsdelene. Rengjøring og Vedlikehold:
- Rengjøres med en myke, fuktig klut; ikke aggressive rengjøringsmidler, skuremidler, svamper eller papir.
- Hvis det bare kommer kaldt vann fra kranen, kontroller at varmt- og kaldt vann tilførselsledninger er riktig koblet til kranen.

Garanti:

Kvitteringen din, er sammen med denne monteringsveiledningen garantibeviset ditt. Begge to skal du legge frem når du har krav på garanti.

N Monteringsinstruksjoner

Läs dessa instruktioner innan du påbörjar monteringen.

Se till att golvet och förhållandena är lämpade för monteringen av ett takduschset.

Innan du sätter igång:

- Spola genom ledningarna ordentligt så att ingen smuts kan komma in i kranen. Stäng av vattenledningen. Kontrollera att centrumavståndet för anslutningen på väggen passar ritningen inom en tolerans på 150 +/- 15mm
- Avgör längden för S-kopplingen genom att skruva i vattenledningen utan tätningstejp. Kopplingen ska sticka ut ca. 35 men inte mer än 40 mm ur väggen. Om nödvändigt ska S-kopplingsdelen sägas av för att passa i vattenledningen. Se till att få bort allt flis om du har sågat av ledningen
- Vira teflontape på S-kopplingsdelen (observera gängans riktning) och skruva på den på vattenledningen
- Kontrollera att S-kopplingen är vattenpass.
- Fyll tomrummet mellan väggen och S-kopplingen med ett neutralt silikonkit så att fukt inte kan tränga in i kaklet

Installera kranen:

- Sätt i gummipackningen med filter i S-kopplingen.
- För kranen över S-kopplingen och placera kranen så tätt intill väggen som möjligt
- Spänn fast kranen med sockelskruvarna på kranens undersida

Montera duschstången:

- Skruva fast duschstången på kranen och se till att den är vattenpass
- Fäst väggstödet enligt ritningen.
- Skruva fast duschslangen i väggstödet med hjälp av den medföljande sockelnyckeln

Kontrollera installationen:

- Kontrollera installationen så att inget läckage förekommer mellan kopplingarna Rengöring och underhåll:
- Rengör med en mjuk, fuktig duk; använd inte repande rengöringsmedel, skurmedel, skursvampar eller sandpapper.
- Om det bara kommer kallt vatten ur kranen, kontrollera om varm- och kallvattenkranarna har anslutits på rätt ledning

Garanti:

Ditt kassakvitto utgör tillsammans med den här handledningen ditt garantibevis.

För att återopa garantin krävs att du kan uppvisa både kvittot och denna handledning.

PL Instrukcja montażu

Przeczytaj tę instrukcję przed instalacją.

Upewnij się, że powierzchnia i warunki są odpowiednie do montażu zestawu prysznicowego z deszczownicą.

Zanim zaczniesz:

- Dokładnie przepłucz rury, aby brud nie mógł dostać się do kranu z rur. Zamknij ciśnienie wody. Sprawdź, czy odległość środkowa połączeń w ścianie mieści się w granicach tolerancji zgodnie z rysunkiem (150 +/- 15 mm)
- Ustal długość złącze typu S, obracając gwint w rurze zasilającej (bez taśmy uszczelniającej). Złącze powinno wystawać ze ściany ok. 35 mm, a maksymalnie 40 mm. Jeśli to konieczne, można odpilować część złącza S w rurze zasilającej. Usuń wszystkie luźne części po odpilowaniu.
- Dokręć taśmę teflonową na złączach typu S (zwróć uwagę na kierunek obrotów) i wkręć je w kanalizację.
- Upewnij się, że złącza typu S są wypoziomowane.
- Wypełnij pustą przestrzeń między ścianą a złączem typu S neutralnym uszczelniaczem silikonowym, aby wilgoć nie przeniknęła za płytki.

Instalowanie kranu:

- Umieść gumową uszczelkę z filtrem w złączce typu S.
- Przesuń kran nad złączami typu S i ustaw kran tak blisko, jak to możliwe, do ściany.
- Zabezpiecz kran za pomocą śrub imbusowych u dołu kranu, dokręcając go.

Zamontuj pręt prysznicowy:

- Obróć pręt prysznicza w kranie i upewnij się, że jest wypoziomowany.
- Przymocuj wspornik ścienny zgodnie z rysunkiem.
- Zamocuj pręt prysznicza we wsporniku ściennym za pomocą dołączonego klucza imbusowego.

Sprawdź instalację:

- Po zakończeniu instalacji sprawdź, czy nie ma nieszczelności między częściami łączącymi. Czyszczenie i konserwacja:
- Czyść miękką, wilgotną szmatką; nie używaj agresywnych środków czyszczących, materiałów ściernych, gąbek ściernych ani papieru.
- Jeśli z kranu wyptywa tylko zimna woda, sprawdź, czy przewody zasilające cieplej i zimnej wody są prawidłowo podłączone do kranu.
- toevoegen: Aby zestaw prysznicowy prezentował się wspaniale przez długi czas, zaleca się codzienne suszenie go miękką ściereczką

Gwarancja:

Dowód zakupu stanowi wraz z niniejszą instrukcją dowód gwarancji. Zawsze należy je razem przedłożyć w momencie powoływania się na gwarancję.

ES Manual de montaje

Lea este manual antes de la instalación.

Asegúrese de que la superficie y las condiciones sean adecuadas para montar un conjunto de ducha efecto lluvia.

Antes de comenzar:

- Enjuague bien las tuberías para que no pueda llegar suciedad al grifo desde las tuberías. Cierre la presión del agua. Verifique que la distancia del centro de las conexiones en la pared caiga dentro de la tolerancia de acuerdo con el dibujo (150 +/- 15 mm)
- Determine la longitud del acoplador en S, girando la rosca en el tubo de suministro (sin cinta de sellado). El acoplador debe sobresalir de la pared aproximadamente 35 mm y un máximo de 40 mm. Si es necesario, corte una parte del acoplador en S que entra en la tubería de suministro. Retire todas las piezas sueltas después del cortar.
- Envuelva los acopladores en S con cinta de teflón (tenga en cuenta la dirección de rotación) y atornillelos en la tubería de agua.
- Asegúrese de que los acopladores en S estén nivelados.
- Llene la cavidad entre la pared y el acoplador en S con silicona neutra, de modo que la humedad no puede penetrar detrás de las baldosas.

Instalación del grifo:

- Coloque la junta de goma con filtro en el acoplador en S.
- Encaje el grifo en los acopladores en S y apriete el grifo lo más fuerte posible contra la pared.
- Asegure el grifo con los tornillos a la parte inferior del grifo enroscándolo.

Montar la barra de la ducha:

- Gire la barra de la ducha en el grifo y asegúrese de que esté nivelada.
- Fije el soporte de pared de acuerdo con el dibujo.
- Asegure la barra de ducha en el soporte de pared con la llave macho exagonal suministrada.

Controle la instalación:

- Después de la instalación, verifique que no haya fugas entre las piezas de conexión.

Limpieza y mantenimiento:

- Limpie con un paño suave y húmedo; no use productos de limpieza agresivos, abrasivos, esponjas o papel abrasivos.
- Si solo sale agua fría del grifo, verifique que las líneas de suministro de agua fría y caliente estén conectadas correctamente al grifo.
- Para mantener el set de ducha en buenas condiciones estéticas, se recomienda secarlo cada día con un paño suave y

Garantía:

Su recibo de compra es, junto con este manual, su certificado de garantía. Debe presentar ambos siempre que reclame la garantía.

I Istruzioni di montaggio

Prima del montaggio leggere le presenti istruzioni.

Assicurarsi che il supporto e le condizioni siano adatti al montaggio di una colonna con soffione effetto pioggia.

Operazioni preliminari:

- Risciacquare a fondo le condutture in modo tale da eliminare qualsiasi residuo o sporczia che potrebbe penetrare nel miscelatore. Chiudere l’alimentazione idrica. Verificare che l’interesse degli allacci a muro sia ricompreso nelle tolleranze indicate nel disegno (150 +/- 15 mm).
- Determinare la lunghezza del raccordo a S avvitando la filettatura nella conduttura di mandata (senza nastro sigillante). Il raccordo deve fuoriuscire dalla parete per ca. 35 mm e fino a un massimo di 40 mm. Se necessario, tagliare una porzione del raccordo a S da inserire nella conduttura di mandata. Una volta eseguito il taglio, rimuovere tutti gli sfridi.
- Applicare il nastro sigillante teflonato sui raccordi a S (prestare attenzione al senso di rotazione) e inserire i raccordi avvitandoli nelle condutture.
- Assicurarsi che i raccordi a S siano a livello.
- Riempire di sigillante al silicone trasparente lo spazio vuoto presente tra la parete e il raccordo a S, in modo tale da evitare qualsiasi infiltrazione di umidità dietro alle piastrelle.

Installazione del miscelatore:

- Inserire nel raccordo a S la guarnizione in gomma dotata di filtro.
- Inserire il miscelatore sui raccordi a S avendo cura di posizionarlo il più vicino possibile alla parete non lasciando alcun gioco.
- Fissare il miscelatore serrando le viti a testa esagonale presenti sul lato inferiore del miscelatore.

Montaggio dell’asta murale:

- Avvitare l’asta murale al miscelatore e assicurarsi che l’asta risulti ben livellata.
- Fissare il supporto a muro come indicato in figura.
- Fissare l’asta murale al supporto a muro utilizzando la chiave a brugola fornita in dotazione.

Verifica del montaggio:

- Una volta completato il montaggio, verificare che non vi siano perdite tra le parti collegate.

Pulizia e manutenzione:

- Pulire il set con un panno morbido e umido; non utilizzare detergenti aggressivi né creme, detergenti, spugne o carta abrasivi.
- Qualora dal miscelatore provenga soltanto acqua fredda, verificare che le condutture di mandata dell’acqua calda e dell’acqua fredda siano correttamente allacciate al miscelatore.
- Per conservare il set della doccia in ottime condizioni, consigliamo di asciugarlo ogni giorno con un panno morbido e possibilmente di pulirlo con acqua e con un detergente delicato

Garanzia:

La garanzia è costituita dallo scontrino di acquisto e dalle presenti istruzioni. In caso di ricorso alla garanzia è necessario esibire sempre entrambi.

NL Montage handleiding

Lees vóór de montage eerst deze handleiding.

Zorg ervoor dat de ondergrond en omstandigheden geschikt zijn voor het monteren van een regendoucheset.

Voordat u begint:

- Spoel de leidingen goed door zodat geen vuil vanuit de leidingen in de kraan kan komen. Sluit de waterdruk af. Controleer of de hartafstand van de aansluitingen in de wand binnen de tolerantie volgens de tekening valt. (150 +/- 15mm)
- Bepaal de lengte van de S-koppeling door de schroefdraad in de aanvoerleiding te draaien (zonder afdichtingstape). De koppeling dient ca. 35 mm en maximaal 40 mm uit de wand te steken. Zonodig een gedeelte van de S-koppeling wat in de aanvoerleiding gaat afzagen. Verwijder na het zagen alle loszittende delen.
- Draai teflontape op de S-koppelingen (let op de draairichting) en schroef deze in de waterleiding.
- Zorg dat de S-koppelingen waterpas staan.
- Vul de holle ruimte tussen de muur en de S-koppeling met neutrale siliconenkit, zodat geen vocht achter de tegels kan dringen.

Installeren van de kraan:

- Zet de rubber pakking met filter in de S-koppeling.
- Schuif de kraan over de S-koppelingen en zet de kraan zo strak mogelijk tegen de muur.
- Zet de kraan vast met de inbuschroeven aan de onderzijde van de kraan door deze vast te draaien.

Monteer de douchestang:

- Draai de douchestang op de kraan en zorg dat deze waterpas staat.
- Bevestig de muursteun volgens tekening.
- Zet de douchestang vast in de muursteun met de meegeleverde inbusleutel.

Controleer de installatie:

- Controleer na de installatie of er geen lekkages zijn tussen de verbindingdelen.

Reiniging en Onderhoud:

- Reinigen met een zacht, vochtig doekje; geen agressieve reinigingsmiddelen, schuurmiddelen, schuursponsjes of papier gebruiken.
- Mocht er alleen koud water uit de kraan komen, controleer of de warm en koud water aanvoerleidingen correct op de kraan zijn aangesloten.
- Om de doucheset mooi te houden is het advies deze dagelijks te drogen met een zachte doek.

Garantie:

Uw kassabon is, samen met deze handleiding uw garantiebewijs. Deze dient u beide te allen tijde bij een beroep op garantie te overleggen.

F Notice d'installation

Veillez lire cette notice avant l'installation.

Veillez à ce que la surface et les conditions conviennent à l'installation d'un ensemble de douche à effet pluie.

Avant de commencer:

- Bien rincer les tuyaux afin qu'aucune saleté ne puisse pénétrer dans le robinet à partir des tuyaux. Fermer la pression de l'eau. Vérifier si la distance entre les centres des raccordements dans le mur correspond à la tolérance selon le dessin (150 +/- 15mm).
- Déterminer la longueur du raccord S en vissant le filetage dans le tuyau d'alimentation (sans bande d'étanchéité). Le raccordement doit dépasser de 35 mm du mur environ, mais pas plus de 40 mm. Si nécessaire, couper un bout du raccord S qui va dans le tuyau d'alimentation. Retirer toutes les particules après le sciage.
- Enrouler le ruban téflon sur les raccords S (attention au sens de rotation) et les visser dans le tuyau d'eau.
- Veillez à ce que les raccords S soient de niveau.
- Remplir l'espace creux entre le mur et le raccord S avec du mastic silicone neutre afin que l'humidité ne puisse pas pénétrer derrière les carreaux.

Installation du robinet:

- Mettre le joint en caoutchouc avec filtre dans le raccord S.
- Faire glisser le robinet sur les raccords S et placer le robinet le plus près possible contre le mur.
- Fixer le robinet en serrant les vis à six pans creux au-dessous du robinet.

Installation de la barre de douche:

- Visser la barre de douche sur le robinet et s'assurer qu'elle est de niveau.
- Fixer le support mural selon le dessin.
- Fixer la barre de douche dans le support mural au moyen de la clé Allen fournie.

Contrôler l'installation:

- Après l'installation, vérifier qu'il n'y a pas de fuite entre les raccordements.

Nettoyage et entretien:

- Nettoyer avec un chiffon doux et humide; ne pas utiliser de nettoyeurs agressifs, d'abrasifs, d'éponges abrasives ni de papier émeri.
- S'il n'y a que de l'eau froide qui sort du robinet, vérifier si les conduites d'alimentation en eau chaude et en eau froide sont correctement raccordées au robinet.
- Pour que l'ensemble de douche conserve sa splendeur, il est conseillé de le sécher quotidiennement à l'aide d'un chiffon

Garantie:

Votre ticket de caisse est, avec cette notice, votre certificat de garantie. Vous devez le présenter à tout moment pour faire valoir la garantie.

GB Instructions for installation

Please read the instructions before installing the shower.

Make sure that the surface and circumstances are suitable for the installation of a rain shower set.

Before you start:

- Rinse the pipes thoroughly so that no dirt from the pipes can get into the tap. Turn off the water at the mains. Check whether the centre-to-centre distance of the connections in the wall is within the tolerance given in the drawing (150 +/- 15mm).
- Measure the length of the "S-shaped" coupling by screwing the screw thread into the supply pipe (do not use sealing tape). The coupling should protrude approx. 35 mm, but no more than 40 mm, from the wall. If necessary, saw off a part of the "S-shaped" coupling that is to fit into the supply pipe. After sawing, remove all loose parts.
- Wrap Teflon tape round the "S-shaped" couplings (pay attention to the direction of the screw) and screw them into the water pipe.
- Make sure the "S-shaped" couplings are level.
- Fill the hollow space between the wall and the "S-shaped" coupling with neutral silicon sealant so that no moisture can collect behind the tiles.

To install the tap:

- Place the rubber gasket with the filter in the "S-shaped" coupling.
- Slide the tap over the "S-shaped" coupling and position the tap as close to the wall as possible.
- Secure the tap with the Allen screws underneath the tap by screwing them in.

To mount the shower rod:

- Attach the shower rod to the tap and make sure it is level.
- Fix the wall support according to the drawing.
- Attach the shower rod to the wall support using the Allen key supplied. Check the installation
- After installing the shower, check to make sure there are no leaks between the connecting parts.

Cleaning and maintenance:

- Clean with a soft, damp cloth; do not use abrasive detergents, scouring detergents, scouring sponges or sandpaper.
- If only cold water comes out of the tap, check whether the hot and cold supply pipes have been correctly connected to the tap.
- To keep the shower set beautiful, it is advisable to dry it daily with a soft cloth

Guarantee:

Your receipt and these instructions are your guarantee.

Always submit both these documents if you need to claim anything under the guarantee.

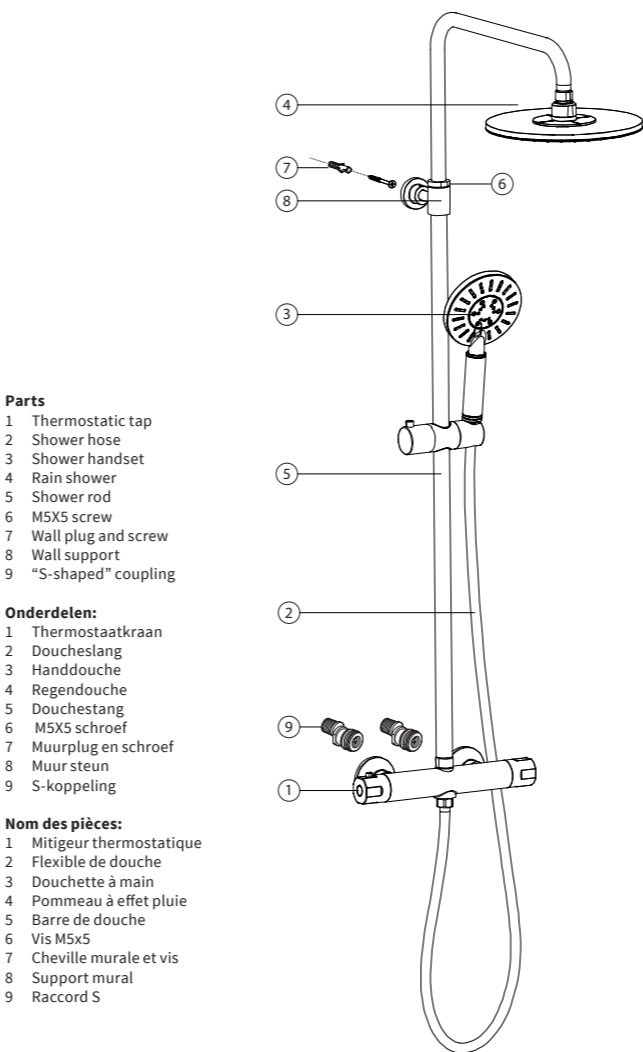

Parts

- 1 Thermostatic tap
- 2 Shower hose
- 3 Shower handset
- 4 Rain shower
- 5 Shower rod
- 6 M5X5 screw
- 7 Wall plug and screw
- 8 Wall support
- 9 "S-shaped" coupling

Onderdelen:

- 1 Thermostaatkraan
- 2 Doucheslang
- 3 Handdouche
- 4 Regendouche
- 5 Douchestang
- 6 M5X5 schroef
- 7 Muurplug en schroef
- 8 Muur steun
- 9 S-koppeling

Nom des pièces:

- 1 Mitigeur thermostatique
- 2 Flexible de douche
- 3 Douchette à main
- 4 Pommeau à effet pluie
- 5 Barre de douche
- 6 Vis M5x5
- 7 Cheville murale et vis
- 8 Support mural
- 9 Raccord S

TIGER

AKCENT

171514

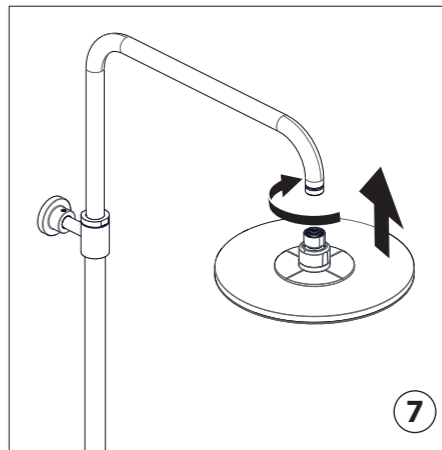
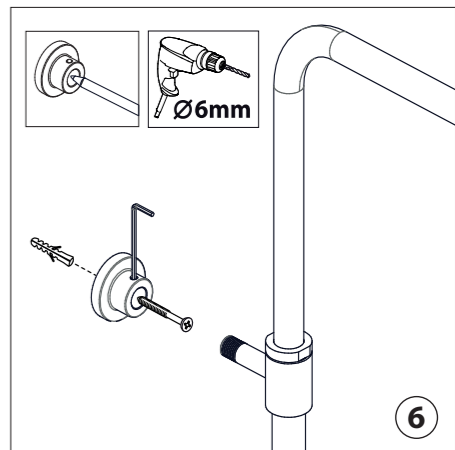
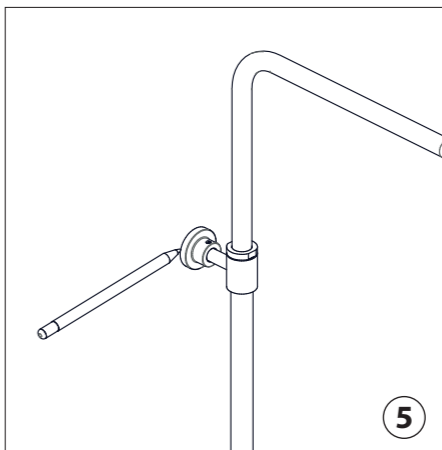
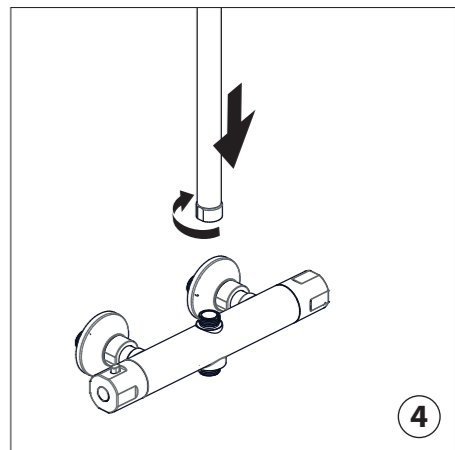
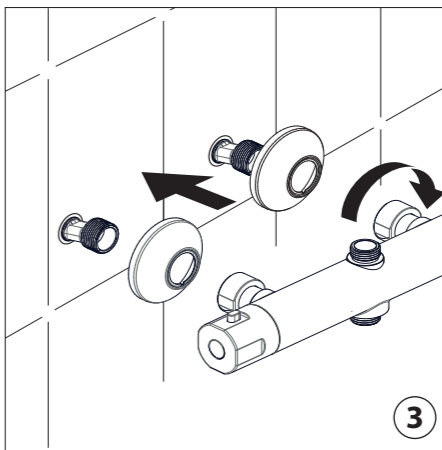
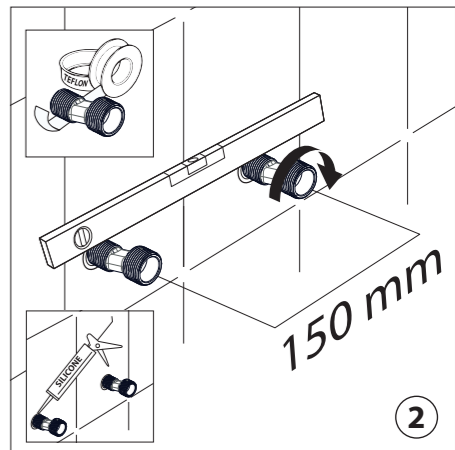
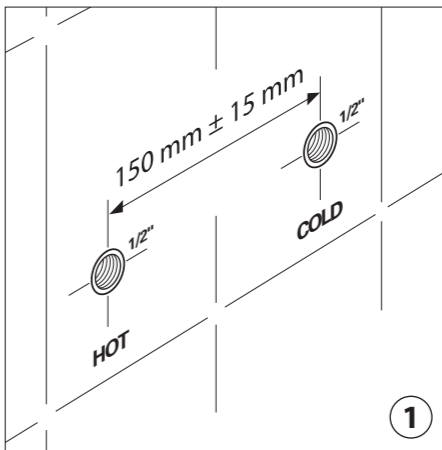

Teile

- 1 Thermostathahn
- 2 Duschschlauch
- 3 Handbrause
- 4 Regendusche
- 5 Duschstange
- 6 M5X5 Schraube
- 7 Dübel und Schraube
- 8 Wandstütze
- 9 S-Koppelung

Piezas:

- 1 Grifo termostático
- 2 Manguera de ducha
- 3 Barra de ducha
- 4 Rociadorde lluvia
- 5 Barra de ducha
- 6 Tornillo M5X5
- 7 Taco de pared y tornillo
- 8 Soporte de pared
- 9 Acoplador en S

Componenti:

- 1 Miscelatore termostatico
- 2 Tubo flessibile
- 3 Doccetta
- 4 Soffione effetto pioggia
- 5 Asta murale
- 6 Vite M5X5
- 7 Tassello e vite
- 8 Supporto a muro
- 9 Raccordo a S

Deler:

- 1 Termostatkran
- 2 Dusjslange
- 3 Håndduşj
- 4 Regnduşj
- 5 Duşjstang
- 6 M5X5 skruue
- 7 Veggplugg og skruue
- 8 Vegg støtte
- 9 S-kobling

Części:

- 1 Kran termostacyjny
- 2 Wąż natryskowy
- 3 Prysznic ręczny
- 4 Prysznic deszczowy
- 5 Pręt prysznicowy
- 6 Śruba M5X5
- 7 Wtyk ścienny i śruba
- 8 Wsparcie ścienne
- 9 Złącze typu